

CHRIS BENZ

DEPTHMETER Digital

BEDIENUNGSANLEITUNG || INSTRUCTION MANUAL || MODE D'EMPLOI



Überlassen Sie unbedingt alle Wartungs- und Instandsetzungsarbeiten (einschließlich Batteriewechsel) ihrem CHRIS BENZ Fachmann. Bei Reparaturen und Inspektionen wenden Sie sich daher bitte an einen CHRIS BENZ Fachhändler oder direkt an unser Service Center.

INHALTSVERZEICHNIS

| | |
|--|----|
| 1. Einsatz der Uhr beim Tauchen | 2 |
| 2. Bezeichnung der Teile | 5 |
| 3. Umschalten zwischen den Betriebsarten | 6 |
| 4. Uhrzeit/Kalender-Modus | 8 |
| 5. Einstellen der Uhrzeit und des Kalenders | 10 |
| 6. Die Funktion des Registerringes (Lünette) | 12 |
| 7. Alarm-Modus | 14 |
| 8. Stoppuhr-Modus | 16 |
| 9. Protokoll-Modus | 18 |
| 10. Tauchalarm-Modus | 25 |
| 11. Tauch-Modus | 28 |
| 12. Verschiedene Warnfunktionen | 32 |
| 13. Fehlerbehebung | 34 |
| 14. Werkseinstellung zurücksetzen (Reset) | 36 |
| 15. Umgang mit der Batterie | 37 |
| 16. Dekompressionstabelle | 38 |
| 17. Daten zur Uhr / Displaykürzel | 39 |

1. EINSATZ DER UHR BEIM TAUCHEN

Der Tauchsport ist eine sichere und befriedigende Freizeitaktivität, sofern die Tauchregeln beachtet werden. Dennoch ist stets mit bestimmten Risiken zu rechnen, so z.B. mit Taucherlähmung oder unvorhergesehenen Unfällen. Lassen Sie sich daher vor dem Tauchen in den richtigen Tauchverfahren unterweisen und führen Sie vor jedem Tauchgang die erforderlichen Sicherheitsprüfungen durch. Diese Uhr sollten Sie erst dann benutzen, wenn Sie sich gründlich mit den Bedienungsanweisungen und Vorsichtsmaßnahmen vertraut gemacht haben und diese in allen Einzelheiten verstehen. Ein nicht in dieser Bedienungsanleitung vorgesehener und unsachgemäßer Gebrauch kann zu Fehlfunktionen führen.

BESONDERE VORSICHT (Sicheres Tauchen)

- Benutzen Sie dieses Produkt erst dann, wenn Sie in den richtigen Tauchverfahren unterwiesen wurden.
- Tauchen Sie stets zusammen und mit einer anderen Person.
Diese Uhr ist kein Ersatz für einen Tauchpartner.
- Dieses Produkt ist für Sporttauchen bis zu einer Tiefe von 15-20 Metern vorgesehen, wobei der Tiefenmesser jedoch bis zu einer Tiefe von max. 80 Metern arbeitet.

1. EINSATZ DER UHR BEIM TAUCHEN

- Ein möglichst frühzeitiger Batteriewechsel empfiehlt sich in jedem Fall, wobei die frische Batterie unter normalen Bedingungen eine Lebensdauer von ca. 2 Jahren hat.
- Nach dem Tauchen ist unbedingt eine ausreichende Ruhepause gemäß den Tauchregeln einzuhalten. Das Fliegen in einem Luftfahrzeug oder den Aufstieg in große Höhen direkt nach dem Tauchen ohne ausreichende Pause kann zur Dekompressionskrankheit (Tauchkrankheit) führen.
- Der Tiefenmesser der Uhr darf nur als Hilfs- oder Sicherungsfunktion benutzt werden.
- Ein zu rascher Aufstieg zur Oberfläche beim Tauchen ist unbedingt zu vermeiden, denn dadurch kann der Körper geschädigt u. U. sogar eine Taucherlähmung hervorgerufen werden. Daher ist eine sichere Aufstiegs geschwindigkeit unerlässlich. Für das Sporttauchen wird eine Aufstiegs geschwindigkeit von 9 Metern oder weniger pro Minute empfohlen, um die oben genannten Probleme von vornherein auszuschließen.

BESONDERE VORSICHT (Keine Benutzung des Tiefenmessers unter folgenden Umständen)

- In Höhen über 4000 Metern: In diesem Fall ist eine präzise Tiefenmessung durch die Uhr unmöglich.
- Bei Temperaturen außerhalb des garantierten Temperaturbereiches: -10°C bis +40°C.

1. EINSATZ DER UHR BEIM TAUCHEN

- Bei potentiell gefährlichen Tätigkeiten oder Situationen:
Diese Uhr ist nicht für den Einsatz während Notfällen auf See und dgl. vorgesehen.
- Bei erforderlichem Einsatz eines Druckmessers (Nanometers):
Diese Uhr ist ausschließlich für die Messung von Wasserdruckstufen ausgelegt.
- Tauchen in einem Umfeld mit Heliumanreicherung:
Diese Uhr ist nicht in einem mit Helium angereicherten Umfeld einzusetzen, da sonst Fehlfunktionen oder Betriebsausfall drohen.

VORSICHT

- Bei Aktivierung der Batterie-Warnanzeige: Sobald die Batterie weitgehend verbraucht ist, schaltet das Display autom. von Tiefenmesser- auf die Uhrzeit-Anzeige um, der Sekundenzeiger beginnt mit 2-Sekunden-Schritten zu springen.
- Bei erheblichen Anzeigedifferenzen zwischen dem Tiefenmesser (der Uhr) und anderen Tiefenmeßinstrumenten.
- Bei Anhalten oder Fehlfunktionen der Uhr.

2. BEZEICHNUNG DER TEILE

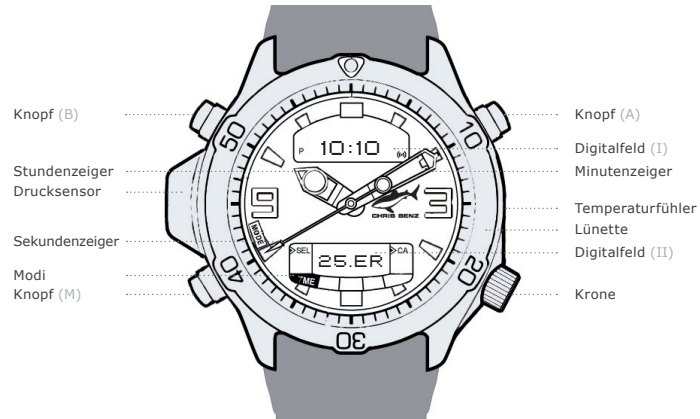

3. UMSCHALTEN ZWISCHEN DEN BETRIEBSARTEN

In jeder der unten gezeigten Betriebsarten:

- Kann durch Drücken von Knopf (M) für 2 Sekunden oder länger in den Tauch-Modus (Bereitschaft-Status) geschaltet werden.
- Schaltet die Uhr bei Aktivierung des Wassersensors automatisch in den Tauch-Modus (Bereitschaft-Status).



(M)

Uhrzeit/Kalender - Modus



Alarm - Modus

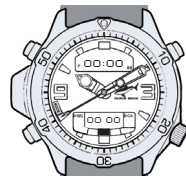

Stoppuhr - Modus
(Rückstellstatus)



Protokoll - Modus



Tauchalarm - Modus



Tauch - Modus
(Bereitschaft-Status)

Wiederholung

3. UMSCHALTEN ZWISCHEN DEN BETRIEBSARTEN

Bei jedem Drücken von (M) wird das Display wie unten gezeigt in eine andere Betriebsart umgeschaltet.

Bei langem Drücken von ((M)) wird der Wassersensor aktiviert (siehe Kapitel „TAUCH-MODUS“).

4. UHRZEIT/KALENDER-MODUS

Digitalfeld (I)
Stunden, Minuten, AM/PM
(vormittags/nachmittags)



Digitalfeld (II)
Monat, Datum, Sekunde
oder Temperaturmessung

UMSCHALTEN ZUR DIGITALANZEIGE

- Knopf (A) drücken und Monat/Datum oder Sekunde wählen.
- Knopf (A) 2 Sekunden oder länger drücken: die Temperaturmessung wird angezeigt.

Es werden 3 Minuten lang alle 10 Sekunden Temperaturmessungen vorgenommen und angezeigt.

- Der Temperaturmessbereich reicht von -10°C bis $+40^{\circ}\text{C}$. Wenn die Uhr bei der Temperaturmessung am Handgelenk getragen wird, beeinflusst die Körpertemperatur die Messung. Für genaue Messungen die Uhr abnehmen und ein Zeit am Messort liegen lassen.

4. UHRZEIT/KALENDER-MODUS

HANDHABUNG DER KRONE ÜBER DIE SCHRAUBARRETIERUNG

Zum Entriegeln die Krone nach links drehen.
Zum Verriegeln die Krone nach rechts drehen,
bis sie sich wieder in der Ausgangslage
befindet.

- Die Krone ist nach der Einstellung der Uhr immer in ihre ursprüngliche Position zurückzustellen und zu verriegeln.

- Niemals einen Knopf betätigen, während die Krone herausgezogen ist.



- Die Krone niemals herausziehen oder drehen, wenn sie naß ist, da hierbei Wasser ins Innere gelangen kann und dadurch Funktionsstörungen verursacht werden können.

5. EINSTELLEN DER UHRZEIT UND DES KALENDERS

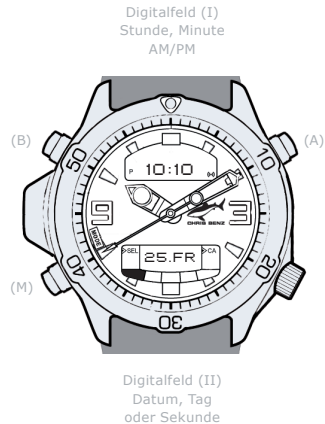

DIGITAL-EINSTELLUNG

- Im Uhrzeit-Modus Knopf (B) für 2 Sekunden oder länger drücken, bis die Sekunden blinken (Sekundenkorrekturstatus).
- Während die Sekunden blinken, Knopf (A) drücken, um die Sekunden auf „00“ zurückzustellen. Die Sekundenzählung beginnt dann erneut.
- Im Sekundenkorrekturstatus (Sekunden blinken), Knopf (B) drücken: die blinkenden Stellen wechseln in der Reihenfolge Sekunden - Minuten - Stunde - Monat - Datum - Jahr - 12/24 Stundenformat. Wählen Sie die zu korrigierende Stelle aus.
- Die blinkende Stelle durch Drücken von Knopf (A) korrigieren. (Hält man Knopf (A) gedrückt, verändert sich die Stelle mit hoher Geschwindigkeit).

5. EINSTELLEN DER UHRZEIT UND DES KALENDERS

ANALOG-EINSTELLUNG

- Die Krone entriegeln und herausziehen, um den Sekundenzeiger an der „0“ Position anzuhalten.
- Die Krone drehen um den Stunden- und Minutenzeiger in eine Position 1 Minute später als die Digitalzeit zu stellen.
- Die Krone hineindrücken, um den Sekundenzeiger zu starten sobald der Sekundenanzeiger der Digitalzeit „0“ erreicht hat.

HINWEIS: Immer zuerst die Digital-Einstellung und dann die Analog-Einstellung durchführen.

ALLGEMEIN

- (A) drücken, um zwischen 12-Stunden- und 24-Stundenformat umzuschalten.
- Bleibt die Uhr 3 Minuten oder länger im Korrektur-Modus, ohne dass die Stellen geändert werden, wird der Korrekturstatus aufgehoben und die Uhr schaltet automatisch in den normalen Zeitanzeige-Modus zurück.
- Wird im Uhrzeitkorrektur-Modus Knopf (M) gedrückt, schaltet die Uhr in den normalen Anzeige-Modus zurück (manuelles Rückschalten).
- Die Uhr hat einen automatisierten Kalender, so dass am Ende eines Monats keine Korrektur erforderlich ist.

6. DIE FUNKTION DES REGISTERRINGES (LÜNETTE)



Abgelaufene
Zeit



Verbleibende
Zeit

ABGELAUFENE ZEIT:

Die Abbildung zeigt, dass seit 10.10 Uhr 10 Minuten abgelaufen sind.

VERBLEIBENDE ZEIT:

Die Abbildung zeigt, dass bis 10.20 Uhr 10 Minuten verbleiben.

6. DIE FUNKTION DES REGISTERRINGES (LÜNETTE)

Mit dem Registerring können Sie schnell und einfach die vergangene Tauchzeit sowie die noch zur Verfügung stehende Tauchzeit und somit ihre Tauchdauer feststellen.

BESTIMMUNG DER VERGANGENEN ZEIT:

- Stellen Sie die Null-Position der Lünette (gekennzeichnet mit einem Leuchtpunkt) auf den Minutenzeiger und lesen Sie die vergangene Zeit auf dem Registerring ab.

BESTIMMUNG DER NOCH ZUR VERFÜGUNG STEHENDEN ZEIT:

- Stellen Sie die Null-Position auf eine Wunschzeit und lesen Sie die verbleibende Zeit auf der Lünette ab.

7. ALARM-MODUS

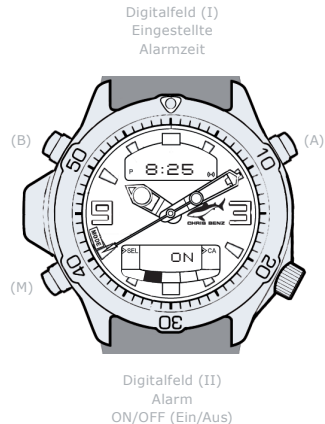

EINSTELLEN DER ALARMZEIT

- Im Alarm-Modus 2 Sekunden oder länger Knopf (B) drücken, bis eine Stunde direkt blinkt und die Alarmanzeige „ON“ (Ein) erscheint.
- Während die Stunden blinken, Knopf (A) drücken, um die Stunden einzustellen.
- Knopf (B) drücken: die blinkenden Stellen wechseln in der Reihenfolge Stunde - Minuten.
- Knopf (A) drücken um die Minuten einzustellen. (Hält man Knopf (A) gedrückt, verändert sich die Stelle mit hoher Geschwindigkeit).
- Knopf (B) und (M) drücken, um die Einstellung abzuschließen. Das Format der Alarmzeit (12/24 Stundenformat) entspricht dem im Uhrzeit/Kalender-Modus eingestellten Format.

7. ALARM-MODUS

EIN- UND AUSSCHALTEN DES ALARMS

- Knopf (A) um den Alarm ein- und auszuschalten.

ÜBERPRÜFEN DES ALARMS

- Im Alarm-Modus 2 Sekunden oder länger Knopf (A) drücken, um den Alarm auszulösen.

RÜCKSCHALTAUTOMATIK

- Wenn die Uhr 3 Minuten oder länger im Alarm-Modus bleibt, schaltet die Uhr automatisch in den normalen Zeitanzeige-Modus zurück.

HINWEIS: Beachten Sie, dass der Alarm im Tauch-Modus nicht ertönt.

8. STOPPUHR-MODUS

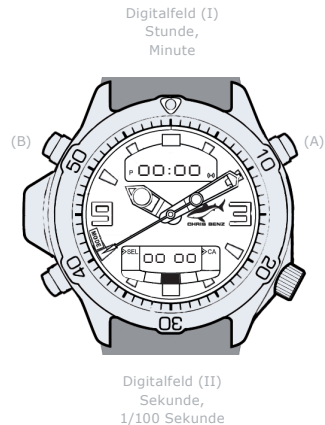

ALLGEMEIN

- Die Stoppuhr kann bis zu 24 Stunden in 1/100 Sekundenschritten messen.
- Die Stoppuhr-Anzeige schaltet automatisch auf „00“ zurück und stoppt.

RÜCKSCHALTAUTOMATIK

- Wenn die Uhr 3 Minuten oder länger im Stoppuhr-Rückstellmodus bleibt, schaltet die Uhr automatisch in den normalen Zeitanzeige-Modus zurück.

HINWEIS: Während einer Stoppuhr-Zeitmessung kann nicht in eine andere Betriebsart umgeschaltet werden.

8. STOPPUHR-MODUS

VERWENDUNG DER STOPPUHR (NORMAL)

▶ (A) START ▶ (A) STOPP ▶ (B) RÜCKSTELLUNG

VERWENDUNG DER STOPPUHR (MIT SUMMIERUNG)

▶ (A) START ▶ (A) STOPP ▶ (A) WEITER ▶ (A) STOPP ▶ (B) RÜCKSTELLUNG

↑ Wiederholung ↓

VERWENDUNG DER STOPPUHR (MIT ZWISCHENZEIT)

▶ (A) START ▶ (B) ZWISCHENZEIT¹ ▶ NEUSTART ▶ (A) STOPP ▶ (B) RÜCKSTELLUNG

↕²
ZWISCHENZEIT

(1) Wird automatisch nach 10 Sekunden geschaltet.

(2) Wenn derselbe Knopf (B) während der Anzeige einer Zwischenzeit erneut gedrückt wird, wird die nächste Zwischenzeit angezeigt.

9. PROTOKOLL-MODUS

ALLGEMEIN

- Die Tauch-Protokolldaten für die letzten 4 Tauchgänge können in der Uhr gespeichert werden.
- Zum Abrufen der Protokolldaten für die letzten 4 Tauchgänge Knopf (B) drücken. Bei jedem Drücken von Knopf (B) werden die Protokolldaten ab dem letzten Tauchgang angezeigt.

RÜCKSCHALTAUTOMATIK

- Wenn die Uhr 3 Minuten oder länger im Protokoll-Modus bleibt, schaltet die Uhr automatisch in den normalen Zeitanzeige-Modus zurück.



9. PROTOKOLL-MODUS

VERWENDUNG DES PROTOKOLLS



HINWEIS: Wenn Sie einen Tauchgang beginnen, wird der älteste der vier gespeicherten Datensätze automatisch gelöscht. Es wird daher empfohlen, die Daten nach dem Tauchgang in ihrem Logbuch einzutragen.

9. PROTOKOLL-MODUS

WECHSELN DER PROTOKOLL ANZEIGE

Bei jedem Tauchgang speichert die Uhr automatisch die folgenden 8 Arten von Protokolldaten, die wie rechts gezeigt in der Reihenfolge I, II, III und IV abgerufen werden können.

- Wenn durch Drücken von Knopf (M) Stoppuhr-Modus in den Protokoll-Modus umgeschaltet wird, wird Protokoll I angezeigt.
- Nur wenn Protokoll I angezeigt ist, wird automatisch zu Protokoll II umgeschaltet, wenn Knopf (A) nicht innerhalb 2 Sekunden gedrückt wird.
- Bei jedem Drücken von Knopf (A) wird in der Reihenfolge I, II, III und IV zur nächsten Protokollanzeige gewechselt.

HINWEIS: In seltenen Fällen kann es vorkommen, dass nicht automatisch von der Protokoll I Anzeige zum Protokoll II umgeschaltet wird, selbst wenn der Wassersensor Nässe erkennt und die Uhr in den Tauchmodus (Bereitschaft-Modus) geschaltet wird. In diesem Fall Knopf (A) drücken um die Anzeige umzuschalten.

9. PROTOKOLL-MODUS

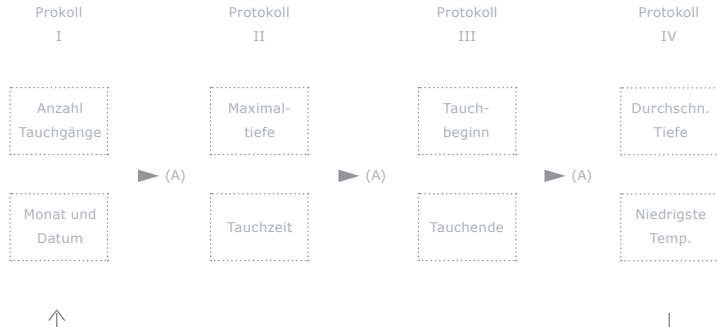

9. PROTOKOLL-MODUS

ANZAHL DER TAUCHGÄNGE

- Die Anzahl der an einem bestimmten Tag durchgeführten Tauchgänge (9 max.) können gezählt werden. Die Zählung erfolgt jeweils für einen Tag.

MONAT UND DATUM

- Datum und Monat des Tauchgangs.

MAXIMALTIEFE

- Die maximale Tiefe, die bei einem Tauchgang erreicht wurde.

TAUCHZEIT

- Die Gesamtzeit, die der Taucher in einer Tiefe von mehr als 1 Meter verbringt. Wenn der Taucher innerhalb 10 Minuten nach Aufsteigen in eine Tiefe von weniger als 1 Meter wieder tiefer als 1 Meter gelangt, wird die Zeitmessung ab dem Zeitpunkt fortgesetzt, wo sie abgebrochen wurde und die summierte Zeit wird aufgezeichnet.

TAUCHBEGINN

- Die Zeit, bei der eine Tauchtiefe von mehr als 1 Meter erreicht wird.

9. PROTOKOLL-MODUS

TAUCHENDE

- Die Zeit, bei der eine Tauchtiefe von weniger als 1 Meter erreicht wird.

DURCHSCHNITTLICHE TIEFE

- Die durchschnittliche Tiefe des Tauchgangs.

NIEDRIGSTE TEMPERATUR

- Die niedrigste Temperatur, die bei einem Tauchgang aufgezeichnet wurde.

HINWEIS: Diese Protokolldaten werden getrennt als Protokoll I, II, III und IV angezeigt.

9. PROTOKOLL-MODUS

LÖSCHEN ALLER PROTOKOLLDATEN

- Zum Löschen aller Protokolldaten gleichzeitig Kopf (A) und Knopf (B) 2 Sekunden oder länger drücken.

WENN DIE TIEFENANZEIGE BLINKT

- Das bedeutet, dass die Protokolldaten nicht korrekt sind.

WENN „ER“ (FEHLER) ANGEZEIGT WIRD

- Das bedeutet, dass die Protokolldaten nicht korrekt sind.

Löschen aller Pr.-daten

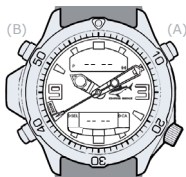

Blinkende Tiefenanzeige



„ER“ (Fehler) Anzeige



10. TAUCHALARM-MODUS

Digitalfeld (I)
Tiefen-
alarm

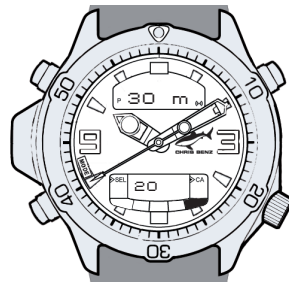

Digitalfeld (II)
Tauchzeit-
alarm

TIEFENALARM

- Wenn während des Tauchgangs die eingestellte Tiefe erreicht wird, ertönt 15 Sek. lang der Tiefenalarm. Der Einstellbereich für den Tiefenalarm beträgt 1 Meter bis 80 Meter. Wenn Sie tiefer tauchen, als eingestellt ist, wird dieser jede Minute wiederholt. Die Anzahl der Wiederholungen des Alarms kann zwischen 0 bis 5 oder jede Minute ausgewählt werden. Die Anzahl der Wiederholungen des Alarms während eines Tauchgangs kann vorher eingestellt werden. Wenn Sie z.B. die Anzahl der Wdh. auf „1“ einstellen, ertönt der Alarm einmal während eines Tauchgangs.

TAUCHZEITALARM

- Wenn beim Tauchgang die eingestellte Zeit erreicht wird, ertönt 15 Sekunden lang der Tauchzeitalarm. Dieser wird nicht wiederholt.

10. TAUCHALARM-MODUS

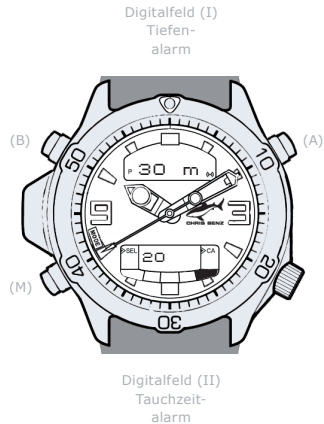

EINSTELLEN DES TIEFENALARMS / TAUCHALARMS

- Knopf (B) 2 Sekunden oder länger drücken, um in den Tauchalarmkorrektur-Modus zu schalten (der eingestellte Tiefenwert beginnt zu blinken). Zu diesem Zeitpunkt wechselt die Digitalanzeige (II) von der Tauchzeitalarmanzeige in die Anzeige der Anzahl von Alarmwiederholungen.
- Durch drücken von Knopf (A) eine Tiefe einstellen, bei der der Alarm ertönen soll. Bei jedem Drücken von Knopf (A) wird die Tiefeneinstellung 1 Meter tiefer. Bis max. 80 Meter. Wird der Maximalwert überschritten, geht die Einstellung auf 1 Meter zurück.

HINWEIS: Hält man Knopf (A) gedrückt, ändert sich der Wert mit hoher Geschwindigkeit.

10. TAUCHALARM-MODUS

- Knopf (B) drücken, um in den Korrektur-Modus für die Anzahl der Alarmwiederholungen zu schalten (die eingestellte Zahl beginnt zu blinken).
- Durch drücken von Knopf (A) die Anzahl der alarmwiederholungen ändern. Die Anzeige für die Alarmhäufigkeit wechselt in der folgenden Reihenfolge ON - OFF - 1 - 2 - 3 - 4 - 5.
ON: Der Tiefenalarm ertönt jede Minute, wenn die Tauchtiefe tiefer als die eingestellte Tiefe ist.
OFF: Der Tiefenalarm ist deaktiviert.
- Knopf (B) drücken, um die Tauchzeitalarmanzeige in den Korrektur-Modus umzuschalten (der eingestellte Wert für den Tauchzeitalarm beginnt zu blinken).
- Durch drücken von Knopf (A) die Zeit für den Tauchzeitalarm einstellen. Die Anzeige wechselt in der folgenden Reihenfolge -- - 05 - 10 - 15 - 20 - 25 - ... - 95 - --.
- Knopf (B) oder (M) drücken, um das Einstellverfahren abzuschliessen.

HINWEIS: Je nach den Umgebungsbedingungen (z.B. Geräusche von Luftblasen) und dem Zustand der Uhr selbst kann es sein, dass die Alarme im Wasser schwer zu hören sind. Äußerste Vorsicht.

11. TAUCH-MODUS

Zum Umschalten der Uhr auf den Tauch-Modus aus einer anderen Betriebsart 2 Sekunden oder länger Knopf (M) drücken; auf dem Display erscheint dann die Bereitschaft-Anzeige. Wenn man die Uhr etwas 60 Minuten lang in diesem Status beläßt, schaltet sie automatisch in die vorherige Betriebsart zurück.

Im Tauch-Modus wird eine der drei folgenden Anzeigen angezeigt:

Bereitschaft-Anzeige



28

- DIV Anzeige blinkt.
- Wenn Knopf (M) 2 Sekunden oder länger nicht gedrückt wird, schaltet die Uhr in den Uhrzeit/Kalender-Modus zurück.

Tiefenmessungs-Anzeige



- Während Knopf (A) gedrückt wird, werden die Maximaltiefe und die Wassertemperatur angezeigt.

11. TAUCH-MODUS

ALLGEMEIN

- Wenn nach dem Beginn eines Tauchgangs eine Tiefe von 1 Meter erreicht wird, während die Bereitschaft-Anzeige blinkt, schaltet die Anzeige automatisch zu Tiefenmessungs-Anzeige um.
- Wenn die Tauchtiefe geringer als 1 Meter ist, schaltet die Anzeige automatisch zu 0m-Anzeige nach Tiefenmessung um. Wenn der Taucher innerhalb von 10 Minuten erneut tiefer als 1 Meter taucht, wird die Tauchzeitmessung fortgesetzt.
- Wenn während der Anzeige der 0m-Anzeige n. Tiefenmessung Knopf (M) 2 Sekunden oder länger gedrückt wird, schaltet die Uhr in den Uhrzeit-/Kalender-Modus zurück.

0m-Anzeige nach Tiefenmessung

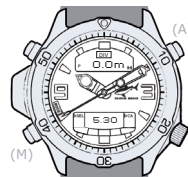

- Während Knopf (A) gedrückt wird, werden die in diesem Tauchgang erreichte Maximaltiefe und niedrigste Temperatur angezeigt.

Uhrzeit/Kalender - Modus



29

11. TAUCH-MODUS

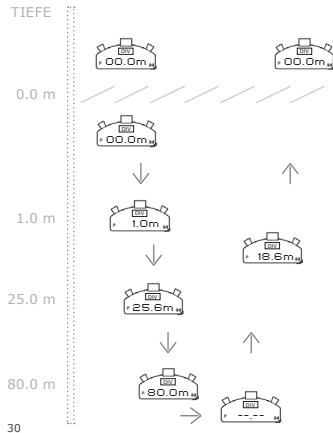

TIEFENMESSUNG-ANZEIGEN

- Die Tauchtiefe wird jede Sekunde gemessen und der gemessene Wert auf dem Display angezeigt.
- Einheit der Tiefenmessung: 0.1m
- Meßbereich: 1.0m bis 80.0m
- Bei einer Tiefe von weniger als 1 Meter wird 00.0m angezeigt.
- Bei einer Tiefe von über 80 Meter wird --.--m angezeigt.

HINWEIS: Wenn „ER“ (Fehler) angezeigt wird und die Tiefenanzeige blinkt bedeutet, dass die Tiefenmessung nicht korrekt ist.

11. TAUCH-MODUS

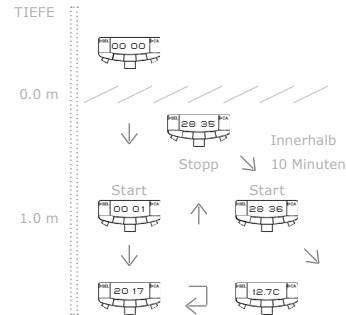

TAUCHZEIT-MESSUNG

- Bei Erreichen einer Tauchtiefe von 1.0 Meter beginnt die Tauchzeit-Messung. Sie stoppt, wenn die Tauchtiefe geringer als 1.0 Meter ausfällt. Wenn innerhalb von 10 Minuten nach Stoppen der Tauchzeit-Messung erneut eine Tauchtiefe von 1.0 Metern erreicht wird, wird die Tauchzeit-Messung bei der Zeit fortgesetzt, wo sie anhielt. Die summierte Zeit wird aufgezeichnet.

WASSERTEMPERATUR-MESSUNG

- Die Wassertemperatur-Messung beginnt eine Minute nachdem eine Tiefe von mehr als 1.0 Meter gemessen und angezeigt wurde. Danach wird die Temperatur jede Minute gemessen.
- Einheit der Tiefenmessung: 0.1°C
- Meßbereich: -10°C bis +40°C

HINWEIS: Wenn der Knopf (A) während der Anzeige der Tauchzeit gedrückt wird, wird anstelle der Tauchzeit die Wassertemperatur angezeigt.

12. VERSCHIEDENE WARNFUNKTIONEN

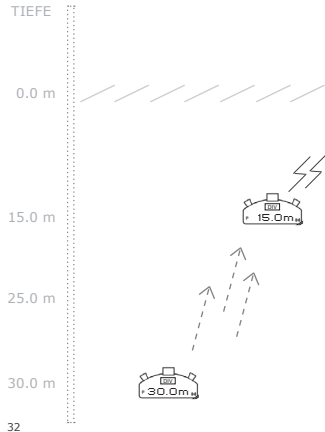

AUFSTIEGSGESCHWINDIGKEIT-WARNUNG

- Wenn die Aufstiegs-geschwindigkeit während eines Tauchgangs 1.5 Meter pro 10 Sekunden überschreitet, ertönt ein Alarm, der länger als 10 Sekunden anhält.

HINWEIS: Diese Uhr verfügt über Warnfunktionen, welche zur Erhöhung der Sicherheit beim Tauchen zu benutzen sind.

12. VERSCHIEDENE WARNFUNKTIONEN



WARNUNG BEI ANOMALER TIEFE

- Bei zu schnellen Tiefenwechsel von mehr als 4 Meter in der Sekunde blinkt „ER“ (Fehler) auf der Digitalanzeige (II). Wenn der Sensor defekt ist, erscheint „ER“ (Fehler) auch bei der Benutzung der Uhr an Land.

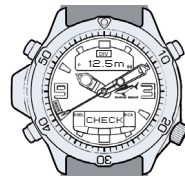

WASSERSENSOR-PRÜFWARNUNG

- Wenn der Wassersensor aktiviert ist und sich die Uhr im Tauch-Modus (mit der Bereitschaft-Anzeige) befindet und sich eine Stunde oder länger nichts ändert, erscheint die Anzeige „CHECK“ (Prüfen) als Wassersensor-Prüfwarnung auf der Digitalanzeige (II). In diesem Fall kann Verschmutzung oder Wasser am Wassersensor anhalten. Jeglichen Schmutz vom Sensor entfernen, Wasser entfernen und dann gut trocknen lassen.

13. FEHLERBEHEBUNG

DER SEKUNDENZEIGER BEWEGT SICH IN 2-SEKUNDEN-SCHRITTEN

Das passiert, wenn die Batterie-Warnanzeige aktiviert wird, die den Benutzer warnt, dass die Batterie weitgehend erschöpft ist. In diesem Fall sollte so schnell wie möglich die Batterie ausgewechselt werden. Die Uhr zeigt dann noch korrekt die Zahl an, doch andere Funktionen sind wie folgt beeinträchtigt:

- Die Alarme ertönen nicht.
- Das Umschalten in den Tauch-Modus (Bereitschaft-Status) ist deaktiviert.
- Im Tauch-Modus (Bereitschaft-Status) ist das Umschalten in die Tiefenmessung-Anzeigen deaktiviert.
- Während die Tiefenmessung-Anzeigen auf der Uhr angezeigt sind, ertönen die Alarme nicht. Brechen Sie den Tauchgang sofort ab.
- Wenn die Temperaturmessung-Anzeigen auf der Uhr aktiviert sind, schaltet die Uhr in den vorherigen Modus zurück.
- Die Wassersensor-Prüfwarnung ist deaktiviert.

13. FEHLERBEHEBUNG

ES KANN NICHT VOM TAUCH-MODUS (BEREITSCHAFT-ANZEIGE) ODER (0M-ANZEIGE) IN DEN UHR-ZEIT-/KALENDER-MODUS UMGESCHALTET WERDEN

DIE TIEFENANZEIGE BETRÄGT EIN METER ODER MEHR, OBGLEICH DIE UHR AN LAND BENUTZT WIRD

In diesem Fall muss nach dem im Kapitel („GESAMTRÜCKSTELLUNG“) beschriebenen Verfahren vorgegangen werden. Wenn bei rausziehen der Krone in die Betriebsart Tauch-Modus (Bereitschaft-Anzeige) oder in den Uhrzeit/Kalender-Modus umgeschaltet wird, liegt kein Problem vor. Ist diese Betriebsartumschaltung nicht möglich, muss die Gesamtrückstellung durchgeführt werden.

FEHLFUNKTION DER DIGITALANZEIGE

Wird die Uhr versehentlich einem starken Stoß oder statischen Elektrizität ausgesetzt, kann es zu einer Fehlfunktion der Digitalanzeige kommen. In diesem Fall muß die Gesamtrückstellung durchgeführt werden.

NACH BATTERIEWECHSEL

Nach einem Batteriewechsel muss eine Gesamtrückstellung durchgeführt werden und nach dem im Kapitel („GESAMTRÜCKSTELLUNG“) beschriebenen Verfahren vorgegangen werden.

14. WERKSEINSTELLUNG ZURÜCKSETZEN (RESET)

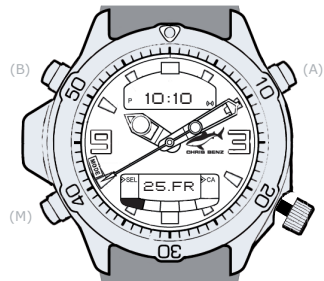

VORGEHEN

- Die Krone aufschrauben und herausziehen.
- Alle drei Knöpfe (A), (B) und (M) gleichzeitig drücken und loslassen.
- Die Krone zurück in die Normalposition bringen (reindrücken und zudrehen).

Wenn der Alarm zwei mal ertönt, ist die Gesamtrückstellung abgeschlossen.

HINWEIS: Da mit der Gesamtrückstellung alle gespeicherten Daten gelöscht werden, müssen die richtigen Einstellungen der einzelnen Betriebsarten erneut eingestellt werden.

15. UMGANG MIT DER BATTERIE

LEBENSDAUER

- Eine frisch eingesetzte Batterie hat eine Lebensdauer von ungefähr zwei Jahren.

MITGELIEFERTE BATTERIE

- Die beim Kauf der Uhr bereits eingesetzte Batterie dient beim Hersteller als Stromquelle für die Funktions- und Leistungsprüfungen vor dem Versand. Beachten Sie bitte daher, dass diese Batterie u. U. nicht wie im Normalfall zwei Jahre vorhält.

AUSTAUSCH DER BATTERIE

- Überlassen Sie bitte den Batteriewechsel dem Fachmann. Wenden Sie sich daher bei verbrauchter Batterie an einen CHRIS BENZ Fachhändler oder direkt an unser Service Center.
- Beim Batteriewechsel sollte auch eine Prüfung der Wasserdichtigkeit, der einwandfreien Funktion aller Teile sowie ein Austausch des Dichtungsmaterials erfolgen.
- Vor längerem Gebrauch der Uhr im Ausland empfiehlt sich ein Batteriewechsel, da u. U. diese Dienstleistung dann vor Ort und Stelle nicht verfügbar ist. Der Batteriewechsel, die Inspektion der Uhr sowie der Austausch von Ersatzteilen ist - auch in der Garantiezeit - gebührenpflichtig.

16. DEKOMPRESSIONSTABELLE

(1)

| DEPTH.m | N.D.TIME |
|---------|----------|
| 12 200 | 30 25 |
| 15 100 | 33 20 |
| 18 60 | 36 15 |
| 21 50 | 39 10 |
| 24 40 | 42 10 |
| | 45 5 |

27 30

HINWEIS: Diese Werte gelten nur als Richtlinie und ersetzen keinen Tauchcomputer!

Auf dem Kautschukarmband der CHRIS BENZ Modelle sind die dekompressionsfreien Bereiche gemäß dem „American Navy Diving Manual“ aufgedruckt.

Die Nullzeit ist beim Tauchen mit Drucklufttauchgerät die durch die Dekompressionstabelle vorgegebene Zeitspanne, in der man ohne Dekompressionsstopp (zeitliches Verharren in einer bestimmten Tiefe) an die Wasseroberfläche zurückkehren kann. Je tiefer man taucht, desto kürzer ist die Nullzeit.

BEISPIEL (1): Tiefe 27 Meter = 30 Minuten Aufenthalt ohne Dekompression

17. DATEN ZUR UHR / DISPLAYKÜRZEL

- Batterielebensdauer ca. 2 Jahre
- Effektiver Temperaturbereich: -10°C bis +40°C
- Tiefenalarm: 1.0m bis 80.0m
- Genauigkeit der Zeitanzeige: +/- 20 Sekunden/Monat (bei normaler Temperatur +5°C bis +35°C)
- Genauigkeit der Tiefenmessung: +/- angezeigter Wert X 3 % + 30cm
- Genauigkeit der Temperaturmessung: +/- 3°C zwischen -5°C und +14°C; +/- 2°C zw. 15°C u. +40°C
- Geprüfte Wasserdichtigkeit bis 20 bar (ca. 200 Meter) nach ISO2281

1. UHRZEIT/KALENDER-MODUS: „SEL“=„Select“ (Anzeigenwechsel/Fortfahren über Knöpfe (A) und (B))
2. ALARM-MODUS: „SEL“=„Select“ (Anzeigenwechsel/Fortfahren über Knöpfe (A) und (B))
3. STOPPUHR-MODUS: „STA“=„Start“ (Start der Stoppuhr)
4. PROTOKOLL-MODUS: „SEL“=„Select“ (Anzeigenwechsel/Fortfahren über Knöpfe (A) und (B)), „FIN“=„Finish“ (Tauchgangende), „MAX“=„Maximum Depth“ (Maximaltiefe), „AV“=„Average Depth“ (Durchschnittliche Tiefe), „MIN“=„Minimum water temperature“ (Minimalste Wassertemperatur), „CA“=„Change Log“ (Protokollwechsel zum nächsten gespeicherten Tauchgang)
5. TAUCHALARM-MODUS: „SEL“=„Select“, (Anzeigenwechsel/Fortfahren über Knöpfe (A) und (B))



All repairs of this watch including battery replacement, should be conducted at your CHRIS BENZ Service Center. For repairs and inspections please contact an official CHRIS BENZ dealer or contact our Service Center directly.

CONTENT

| | |
|--|----|
| 1. Diving with this watch | 42 |
| 2. Name of parts | 45 |
| 3. Switching modes | 46 |
| 4. Time/calender mode | 48 |
| 5. Setting the time and calendar | 50 |
| 6. The bezel | 52 |
| 7. Alarm mode | 54 |
| 8. Chronograph mode | 56 |
| 9. Log mode | 58 |
| 10. Dive alarm mode | 65 |
| 11. Diving mode | 68 |
| 12. Various alert functions | 72 |
| 13. Fault rectification | 74 |
| 14. Factory setting (Reset) | 76 |
| 15. Battery | 77 |
| 16. No Decompression Limits Chart | 78 |
| 17. Specifications / Display shortcuts | 79 |

1. DIVING WITH THIS WATCH

Diving can be safe, enjoyable activity when diving rules are properly followed. It is always, however, accompanied by certain risks including diver's paralysis and unanticipated accidents. Before diving please obtain proper diving instruction and be sure to conduct safety checks. Please use this watch only after you have read and fully understood the operating procedures and cautions in these instructions. Using this watch other than as indicated in these instructions may result in failure of the watch to function properly.

WARNING (Safe diving)

- Use this product only after having received proper instruction in safe diving procedures.
- Always use the buddy system. This watch is not a substitute for a diving partner.
- This product is recommended for sports diving to depths of up to 15-20 meters, although the depth indicator will measure depths up to 80 meters.

1. DIVING WITH THIS WATCH

- Early battery replacement is recommended. A new battery will last approximately 2 years. However, this will vary greatly depending on the frequency of depthmeter use.
- Be sure to reset sufficiently after diving, as specified by diving rules. Riding in an airplane or moving to a high altitude too soon after diving may cause decompression sickness.
- Use the depthmeter function of this watch only as an auxiliary or backup instrument.
- Avoid rapid ascents when diving, as these adversely affect the human body, including causing diver's paralysis. Maintain a safe ascent speed while diving. An ascent of 9 meters or less per minute is recommended for sports diving to avoid various possible problems.

WARNING (Do not use the depth meter when)

- In locations with altitudes exceeding 4000 meters (13124ft):
The watch will be unable to measure depth accurately.
- In temperatures outside of the warranted temperature range: -10°C bis +40°C.

1. DIVING WITH THIS WATCH

- In potentially dangerous activities or conditions: This watch is not designed for use in maritime emergencies or to prevent sea disasters and such like.
- A substitute for a pressure gauge is needed: This watch is not designed to gauge pressures other than those associates with water depth.
- Diving using a helium enriched area:
This watch can not be used in a helium enriched enviroment/area, as this may cause malfunction or breakage.

CAUTION

- The low-battery warning indicator is activated: As the battery approaches the end of its life, the display switches automatically from the depthmeter display to the time display and the second hand begin to move in 2 second steps.
- The watch its depth readings differ greatly from those of other depth measuring instruments.
- The watch stops or exhibits any abnormal functioning.

2. NAME OF PARTS



3. SWITCHING MODES

From any mode shown below:

- The watch can be made to enter the diving mode (Ready state) by pressing button (M) for 2 seconds or longer.
- The watch will be enter the diving mode (Ready state) whenever the water sensor is activated.



Time/Calendar Mode



Alarm Mode

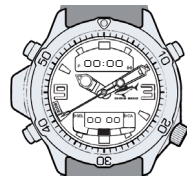

Chronograph Mode
(Reset state)



Log Mode



Dive Alarm Mode



Dive Mode
(Ready state)

3. SWITCHING MODES

Each time button (M) is pressed, the display is changed to another mode as shown below.

When button ((M)) is pressed by longer time the water sensor will be activated (refer to „DIVING MODE“).

4. TIME/CALENDAR MODE

Digital display (I)
Hours, Minutes,
AM/PM

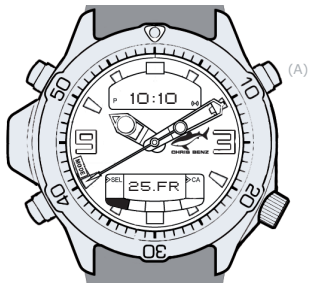

Digital display (II)
Month, Date, Second
or Temperatur Measurement

SWITCHING IN THE DIGITAL DISPLAY

- Press button (A) and select month/date or seconds.
- Press button (A) two seconds or longer: temperature measurement will be shown.

Temperature measurement are taken and showed every 10 seconds for 3 minutes.

- The temperature measurement range is from -10°C up to $+40^{\circ}\text{C}$. If the watch is worn on the wrist during temperature measurement, the body temperature affects the measurement. For accurate temperature measurement, take the watch off and leave it in the measuring environment for a while.

4. TIME/CALENDAR MODE

HANDLING OF THE SCREW LOCK CROWN

To open the crown screw it to the left side.
To close the crown screw it to the right side until to the position before opening. Check the crown to ensure waterproofness.

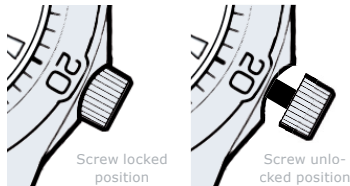

- Always return the crown to its original position and lock it when finished setting the watch.
- Do not press any buttons while the crown is pulled out and open.
- Do not pull out or open the crown when it is wet. Doing so may allow water to seep inside the watch and cause a malfunction.

5. SETTING THE TIME AND CALENDAR

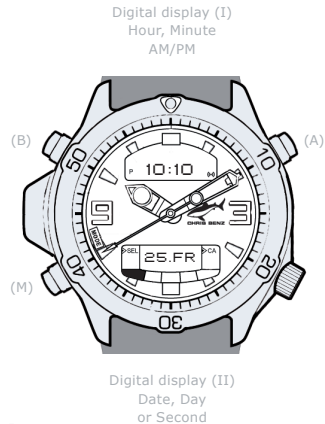

DIGITAL SETTING

- While in the time mode press button (B) for two seconds or longer, seconds will flash and switch to correcting state.
- While second flashes, press button (A) to reset the second to „00“ then second starts again.
- When in the seconds correcting state (seconds flashes), press button (B) the flashing digits will change in the order of second - minute - hour - month - date - year - 12/24 hour system. Select the digits to correct.
- Correct the flashing digit by pressing button (A). (Press and hold down button (A) to quick advance the flashing digit).

5. SETTING THE TIME AND CALENDAR

ANALOG SETTING

- Unscrew the crown and pull it out to stop the second hand at „0“ position.
- Turn the crown and position the hour and minute hands 1 minute in advance of the digital time.
- Press the crown into place when the seconds display of digital time has just come to „0“ to start the second hand.

ATTENTION: Always perform the digital setting first, then the analog setting.

GENERAL

- Press button (A), the 12 hour and 24 hour will switch alternately.
- If the watch is left any correcting state for 3 minutes or more without changing the digits, the correcting mode is reset and the watch will automatically return to normal time display mode.
- Pressing button (M) while in the time correcting state, the watch will return to normal display mode (manual return).
- Due to the autocalendar, no correction at the end of the month is required.

6. THE BEZEL



Elapsed
time



Remaining
time

ELAPSED TIME:

Shows that 10 minutes
have passed since 10:10.

REMAINING TIME:

Shows that 10 minutes remain until 10:20.

6. THE BEZEL

The bezel can be used quickly and easily to read your bygone and remaining diving time.

READ YOUR BYGONE TIME:

- Put the marked zero-position on the minute hand and read your bygone diving time on the bezel.

READ YOUR REMAINING TIME:

- Put the marked zero-position on your desired time and read your remaining time on the bezel.

7. ALARM MODE

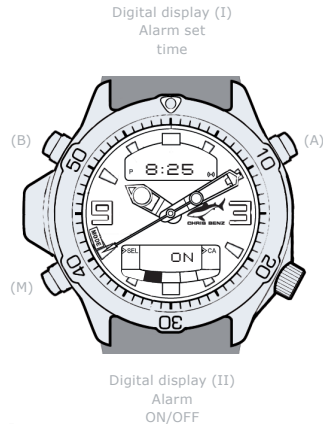

SETTING THE ALARM

- While in the alarm mode, press button (B) for two seconds or longer, hour will flash and alarm will indicate „ON“ automatically.
- While hour flashes, press button (A) to set the hours.
- Press button (B): the flashing digit will change in this order hour - minutes.
- Press button (A) to set the minutes. (Press and hold down button (A) to quick advance the flashing digit).
- Press button (B) and (M) to finalize the setting. Alarm (12/24 hour system) is set in synchronized with the time/calendar mode.

7. ALARM MODE

ALARM ON/OFF

- Switch the alarm ON/OFF by pressing button (A).

ALARM MONITORING

- In the alarm mode, while pressing button (A) 2 seconds or longer, the alarm monitor will sound.

AUTO-RETURN-SYSTEM

- If the watch is kept in the alarm mode for 3 minutes or more, it is automatically switched to the time/calendar mode.

ATTENTION: The alarm is disabled during the diving mode, so take care.

8. CHRONOGRAPH MODE

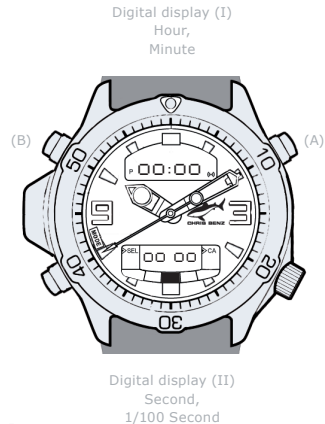

GENERAL

- The chronograph can measure up to 24 hours in 1/100 second steps.
- The chronograph display automatically returns to „00“ and stops.

AUTO-RETURN-SYSTEM

- If the chronograph reset state remains for 3 minutes or more, the watch automatically switched to the time/calendar mode.

ATTENTION: Changeover to another mode is disabled during the chronograph measurement.

8. CHRONOGRAPH MODE

USING THE CHRONOGRAPH (STANDARD)

▶ (A) START ▶ (A) STOP ▶ (B) RESET

USING THE CHRONOGRAPH (ADDITIONAL TIME)

▶ (A) START ▶ (A) STOP ▶ (A) RESTART ▶ (A) STOP ▶ (B) RESET

↑ Repetition

USING THE CHRONOGRAPH (SPLIT TIME)

▶ (A) START ▶ (B) SPLIT¹ ▶ RESTART ▶ (A) STOP ▶ (B) RESET

↕²
SPLIT

(1) Automatically switched after 10 seconds..

(2) When button (B) is pressed again during the display of split time, the next split time is displayed.

9. LOG MODE

GENERAL

- The dive log data can be retained in the watch, counting the last 4 dives.
- To recall the log data for the last 4 dives, press button (B). Each time button (B) is pressed, the log data is displayed in the order going back from the latest one.

AUTO-RETURN-SYSTEM

- If the watch is left in the log mode with any data being displayed for 3 minutes or more, the watch automatically switched to the time/calendar mode.



9. LOG MODE

USING THE LOG

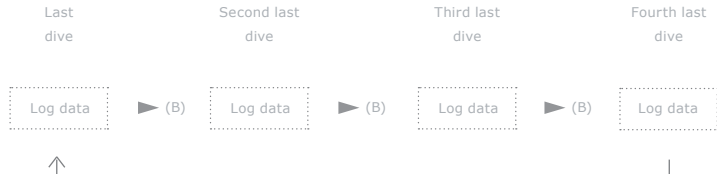

ATTENTION: When you begin a dive, the oldest log data of the fourth dive log datas is erased automatically. It is recommended to record the data in your log book, etc.

9. LOG MODE

CHANGING THE LOG DISPLAY

Every dive makes the watch memorize the following 8 types of log data automatically, which can be recalled in the order of I, II, III and IV as shown on the right side.

- When the watch is switched from the chronograph mode to log mode pressing button (M) log I is displayed.
- Only when log I is displayed, the display is automatically changed to log II after 2 second without pressing button (A).
- Each time button (A) is pressed, the log display is changed to the next in the order of I, II, III and IV.

ATTENTION: On rare occasions, even if the water sensor senses traces of water and the watch is switched to the dive mode (Ready state) however, log I display may fail to change to log II display automatically. In case this happens, press button (A) to change the display.

9. LOG MODE

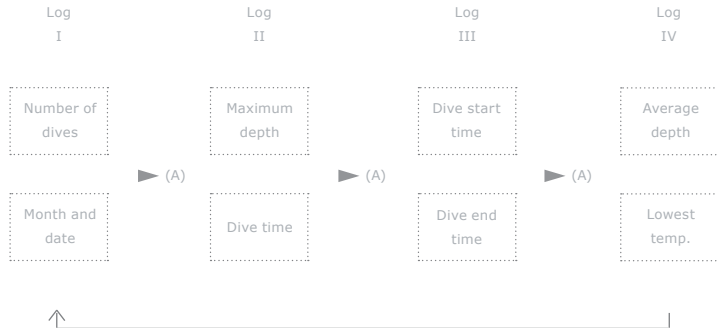

9. LOG MODE

NUMBER OF DIVES

- The number of dives performed in a particular day. A maximum of 9 dives can be counted. Counting is initiated day by day.

MONTH AND DATE

- Date and month when diving is performed.

MAXIMUM DEPTH

- The maximum depth that was reached in one diving.

DIVE TIME

- Total time when the diver remains deeper than the depth of 1 meter. If the diver goes again into the water deeper than 1 meter within 10 minutes after diving depth becomes shallower than 1 meter, the dive time counting resumes the time when the measurement is stopped and the accumulative time is recorded successively.

DIVE START TIME

- The time when a dive depth reaches 1m.

9. LOG MODE

DIVE END TIME

- The time, the dive depth becomes shallower than 1m.

AVERAGE DEPTH

- Average depth in one dive.

LOWEST TEMPERATURE

- The minimum temperature recorded in one dive.

ATTENTION: These data are displayed as log I, II, II and IV separately.

9. LOG MODE

DELETE ALL LOG DATA

- Depress button (A) and button (B) together 2 seconds or longer and all log data will be deleted.

IN CASE THE DEPTH INDICATION FLASHES

- This signifies that the log data is faulty.

IN CASE OF „ER“ (ERROR) IS SHOWN

- This signifies that the log data is faulty.

Delete all log data

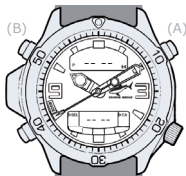

Depth indication flashes



„ER“ (Error) is shown



10. DIVE ALARM MODE

Digital display (I)

Depth
alarm

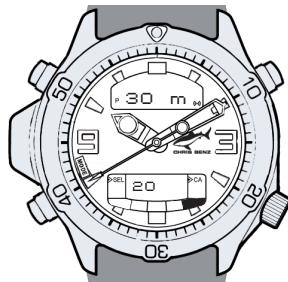

Digital display (II)

Dive time
alarm

DEPTH ALARM FUNCTION

- When the set depth is reached during a dive, the alarm will beep for 15 seconds. The depth alarm setting range is 1 meter (4ft) up to 80 meter (260ft). If you continue to dive deeper than set alarm, every minutes the alarm can be activated repeatedly. The number of times the alarm will be activated can be chosen from 0 to 5 or every minutes. The number of times the alarm will sound during one dive is present on the watch. For example, if you set the number of times at „1“, the alarm sounds only once during one dive.

DIVE TIME ALARM FUNCTION

- When the set time comes after starting a dive, the alarm will beep for 15 seconds. This alarm will not be repeated.

10. DIVE ALARM MODE

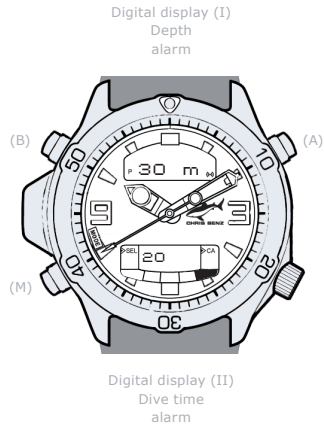

SETTING THE DEPTH ALARM / DIVE TIME ALARM

- Press button (B) for 2 seconds or longer to switch to dive alarm correcting mode (the preset depth value starts flashing). At this time, the digital display (II) changes from the dive time alarm display to the display for the number of times the alarm will be activated.
- Set a diving depth at which you want the alarm to sound by pressing button (A). Each time button (A) is pressed, the depth setting becomes deeper by 1 meter (4ft). A maximum setting is 80 meters (260ft). With the maximum exceeded, the setting is returned to 1 meter (4ft).

ATTENTION: Rapid advance of settings is made by pressing and holding down button (A).

10. DIVE ALARM MODE

- Press button (B) to switch to the number of times of alarm occurrences correcting mode (the preset number of times starts flashing).
- Change and set the numbers of times of alarm occurrences by pressing button (A). The display for the alarm frequency is changed and cycled in the following order ON - OFF - 1 - 2 - 3 - 4 - 5.
ON: The depth alarm will beep every minute when the diving depth is deeper than the set depth.
OFF: The depth alarm is disabled.
- Press button (B) to switch the dive time alarm display to the correcting mode (the preset value for the dive time alarm starts flashing).
- Change and set the dive time alarm time by pressing button (A). The display for dive time alarm is changed and cycled in the following order -- - 05 - 10 - 15 - 20 - 25 - ... - 95 - --.
- Press button (B) or (M) to finish the setting procedure.

ATTENTION: The alarms may be hard to hear depending on the surroundings (such as the sound of air bubbles) and the watch wearing conditions, so take care in using the alarm.

11. DIVING MODE

When in any other mode, the watch will enter the diving mode with the display changing to (Ready state) by pressing button (M) for 2 seconds or longer. If (Ready display) put in this way is allowed to stand for about 60minutes, the display automatically returns to the preceding mode.

One of the following three displays is shown in the diving mode:

Ready display



68

- DIV mark flashes.
- When button (M) is pressed for 2 seconds or longer, the watch returns to the time/calendar mode.

Depth measurement



- While button (A) is pressed, the maximum depth and watertemperature are indicated.

11. DIVING MODE

GENERAL

- When a depth of 1 meter (4ft) is reached after you begin diving with the watch displaying (Ready display), the display will automatically change to Depth measurement displays.
- When the diving depth becomes less than 1 meter (4ft), the display will automatically change to 0m (ft) display after depth measurement. If the diver dives again deeper than 1 meter within 10 minutes, the dive time counting resumes.
- If button (M) is pressed for 2 seconds or longer with the display of 0m (ft) display after depth measurement, then the watch returns to the time/calendar mode.

0m (ft) display after depth measurement

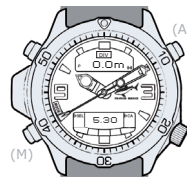

(M)

- While button (A) is pressed, the maximum depth and minimum temperature reached in this dive are indicated.

Time/Calendar Mode



69

11. DIVING MODE

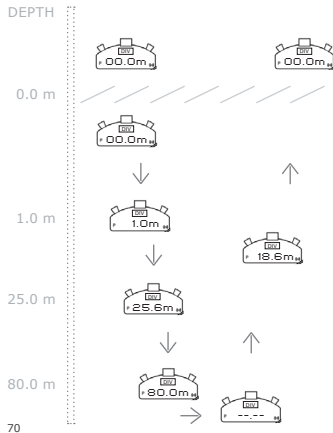

DEPTH MEASUREMENT

- The diving depth is measured every second and is displayed on the watch.
- Units of depth measurement: 0.1m (1ft)
- Range of measurement: 1.0m (4ft) bis 80.0m (260ft)
- When diving depth is less than 1 meter the display will be shown 00.0m (00.0ft).
- When diving depth exceeds 80 meter (260ft) the display will be shown ---m (---ft).

ATTENTION: In case of „ER“ (Error) displayed depth reading flashes the depth measurement is faulty.

11. DIVING MODE

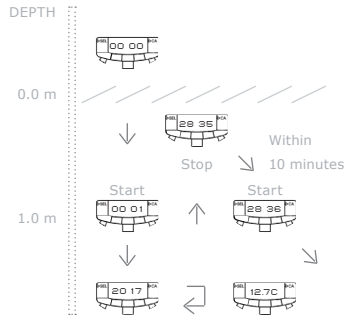

DIVE TIME MEASUREMENT

- When the diving depth reaches to 1.0 meter (4ft), the dive time measurement will start. It stops when the depth becomes less than 1.0 meter (4ft). If the diving depth becomes deeper than 1.0 meter (4ft) within 10 minutes after the end of the dive time, the dive time resumes at the time when the measurement is stopped and the accumulative time is recorded successively.

WATER TEMPERATURE MEASUREMENT

- Water temperature measurement starts 1 minute after a depth of 1.0 m (4ft) is measured and displayed. Subsequently, temperatures will be measured every minute.
- Units of temperature measurement: 0.1°C (1°F)
- Range of measurement: -10°C bis +40°C

ATTENTION: While button (A) stays depressed during the display of the diving time, the display shows water temperature readings, not the diving time.

12. VARIOUS ALERT FUNCTIONS

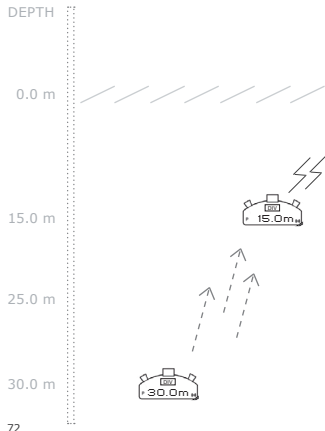

ASCENDING SPEED WARNING

- If the ascending speed exceeds 1.5 meter (5ft) in 10 seconds during a dive, the alarm will sound for more than 10 seconds as the ascending speed alert.

ATTENTION: This watch is provided with alert functions, which are recommended to be used to increase the safety in diving.

12. VARIOUS ALERT FUNCTIONS



ABNORMAL DEPTH ALARM

- In case of a rapid change in depth over 4m (15ft) for one second, the flashing „ER” (Error) appears on the Digital display (II). If the sensor is faulty, „ER” (Error) is shown even when the watch is used on land.

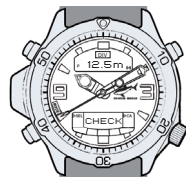

WATER SENSOR CHECK ALERT

- Although the water sensor is activated and the watch enters the diving mode with (Ready state), if one hour or longer is elapsed without any action, „CHECK” appears on the Digital display (II) as the water sensor check alert. In such a case, dirt or water might be on the water sensor. So wash the sensor free of adherents, wipe water off the surface and dry it sufficiently.

13. FAULT RECTIFICATION

THE SECOND HAND GOES AT 2-SECOND INTERVALS

This action occurs, when the battery rundown warning is activated, which warns the user that the battery will run down soon. In this case, replace the battery in advance of its lifetime. The watch keeps rect time during this occurrence. However, when this warning function is on, other functions are inhibited as follows:

- All alarms do not sound.
- Changeover to the diving mode (Ready state) is disabled.
- When in the diving mode with (Ready state), changeover to depthmeasurement readings is disabled.
- With depth measurement readings displayed on the watch, the dive alarm not sound. Stop diving immediately.
- With temperature measurement active on the watch, the watch returns to the pre-state.
- The alert display for water sensor check is disabled.

13. FAULT RECTIFICATION

CHANGEOVER CANNOT BE PERFORMED FROM THE DIVING MODE (READY DISPLAY) OR (0M-READING AFTER DEPTH MEASUREMENT) TO THE TIME/CALENDAR-MODE.

IN CASE THE DEPTH READING IS ONE METER OR MORE,
THOUGH THE WATCH IS USED ON LAND

In this case, all reset should be performed by referring to following capter („ALL RESET“). If the watch display is changed to the pre-state of the diving mode (Ready display) or to the time/calendar mode when the crown is pulled out, there is no problem. If the mode change cannot be made, all reset should be performed.

DIGITAL DISPLAY MALFUNCTION

Should strong impact or static electricity be applied to the watch by an accident, the digital display may malfunction at times. If this occurs, all reset should be performed by referring to following capter („ALL RESET“).

AFTER BATTERY REPLACEMENT

After the battery is replaced, be sure to perform all reset by referring to following capter („ALL RESET“).

14. FACTORY SETTING (RESET)

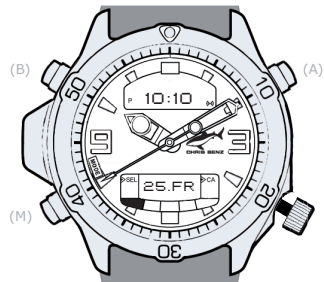

PROCEED

- Open and pull out the crown.
- Press all three buttons (A), (B) and (M) together and release.
- Push the crown into its normal position (pushing and closing).

If the alarm sounds 2 times,
all reset is completed.

ATTENTION: Because all the saved files are erased after all reset, setting for each mode should be performed again correctly.

15. THE BATTERY

BATTERY LIFE

- The new battery installed in this watch will last approximately 2 years.

THE ORIGINAL BATTERY

- The battery in the watch at the time of purchase is one to test the function and performance of the watch. Please be aware that this battery may not last for the 2 years estimated for normal batteries.

BATTERY REPLACEMENT

- All battery replacements should be done by our Service Center. To replace the battery, please contact the place of purchase or contact a Service Center directly.
- When replacing the battery, inspection of water resistance and other parts should be conducted and packing materials replaced as necessary.
- Before using this watch for long periods overseas, it's recommended that a battery replacement as well as service of your watch should be executed. A charge for battery replacement and related inspection and parts replacement will issued, even within the specified warranty period.

16. NO DECOMPRESSION LIMITS CHART

(1)

| DEPTH.m | N.D.TIME |
|---------|----------|
| 12 200 | 30 25 |
| 15 100 | 33 20 |
| 18 60 | 36 15 |
| 21 50 | 39 10 |
| 24 40 | 42 10 |
| 27 30 | 45 5 |

ATTENTION: These values serve only as guideline and do not replace diving computers!

On the rubber strap of your CHRIS BENZ model you can read the decompress-free areas according to the „American Navy Diving Manual“.

A no-decompression limit (NDL) is a time limit. No-decompression limits vary from dive to dive. A diver who stays underwater longer than the no-decompression limit for his dive can not ascend directly to the surface, but must break periodically as he ascends to avoid a high risk of decompression sickness. A diver should be never exceed a no-decompression limit without specialized training in decompression procedures.

EXAMPLE (1): Depth 27 meters = 30 minutes without decompression

17. SPECIFICATIONS / DISPLAY SHORTCUTS

- Battery life: approximately 2 years
- Effective temperature area for use: -10°C to +40°C
- Depth alarm: 1.0m to 80.0m (4ft - 260ft)
- Accuracy of time measurement: +/- 20 seconds/month (at normal temperature +5°C to +35°C)
- Accuracy of depth reading: +/- indicated value X 3 % + 30cm
- Accuracy of temperature reading: +/- 3°C between -5°C and +14°C; +/- 2°C betw. 15°C a. +40°C
- Water-resistance up to 20 bar (ca. 200 meter) by ISO2281

1. TIME/CALENDAR MODE: „SEL“=„Select“ (View changing/Continue with buttons (A) and (B))
2. ALARM MODE: „SEL“=„Select“ (View changing/Continue with buttons (A) and (B))
3. CHRONOGRAPH MODE: „STA“=„Start“ (Start the stop watch)
4. LOG MODE: „SEL“=„Select“ (View changing/Continue with buttons (A) and (B)), „FIN“=„Finish“ (End of dive), „MAX“=„Maximum Depth“, „AV“=„Average Depth“, „MIN“=„Minimum water temperature“, „CA“=„Change Log“ (Jump to the next log data)
5. DIVE ALARM MODE: „SEL“=„Select“, (View changing/Continue with buttons (A) and (B))



Laisser tous les Travaux de maintenance et de réparation (y compris la batterie) de son CHRIS BENZ professionnelle. Pour les réparations et inspections, vous devriez être recherchée à un concessionnaire CHRIS BENZ ou directement à notre service à la clientèle.

CONTENU

| | |
|--|-----|
| 1. Plongée avec cette montre | 82 |
| 2. Nom des organes | 85 |
| 3. Changement de mode | 86 |
| 4. Mode heure/calendrier | 88 |
| 5. Réglage de la date et de l'heure | 90 |
| 6. La Lunette | 92 |
| 7. Mode Sonnerie | 94 |
| 8. Mode Chronomètre | 96 |
| 9. Mode Journal | 98 |
| 10. Modes d'Alarme de Plongée | 105 |
| 11. Mode Plongée | 108 |
| 12. Diverses fonctions d'alerte | 112 |
| 13. Élimination des défauts | 114 |
| 14. Total de la provision | 116 |
| 15. La Pile | 117 |
| 16. Table de décompression | 118 |
| 17. Information / Display abréviations | 119 |

1. PLONGÉE AVEC CETTE MONTRE

La plongée est une activité saine et agréable pourvu que certaines règles soient correctement respectées. toutefois, certains risques, tels une paralysie du plongeur et des accidents imprévisibles restent toujours inhérents à cette activité. Avant de plonger, familiarisez-vous avec toutes les instructions concernant la plongée et veillez à effectuer les contrôles de sécurité. Utilisez cette montre uniquement après avoir lu et compris parfaitement les procédures d'utilisation et les précautions mentionnées. L'utilisation de cette montre d'une manière différente de celle indiquée dans cette brochure pourrait entraîner un mauvais fonctionnement.

AVERTISSEMENT (Pour une plongée sans danger)

- Utilisez cet instrument uniquement après avoir reçu les instructions nécessaires à une plongée en toute sécurité.
- Plongez toujours en „tandem“. Cette montre n'est pas un substitut pour un coéquipier.
- Cet instrument est recommandé pour la plongée sportive à des profondeurs d'environ 15-20 mètres, bien que son indicateur de profondeur puisse mesurer des profondeurs allant jusqu'à 80 mètres.

1. PLONGÉE AVEC CETTE MONTRE

- Nous recommandons de remplacer la pile sans attendre son épuisement. Une pile neuve durera environ 2 ans. Cependant, cette autonomie varie fortement selon la fréquence d'utilisation de l'instrument.
- Reposez-vous suffisamment après la plongée comme l'imposent les règles. Voyager en avion ou passer trop rapidement à une altitude élevée après la plongée peut provoquer le mal des caissons.
- Utilisez la fonction profondimètre de cette montre uniquement à titre d'instrument d'appoint ou de réserve.
- Evitez les remontées rapides qui sont néfastes au corps humain et qui peuvent entraîner la paralysie du plongeur. Une vitesse de remontée voisine de 9 mètres ou moins par minute est recommandée pour les sports sous-marine afin d'éviter divers problèmes possibles.

AVERTISSEMENT (Situations impropres à l'emploi du profondimètre)

- Dans des endroits dont l'altitude dépasse 4000 mètres:
Cette montre ne pourrait plus mesurer la profondeur avec précision.
- Pour des températures hors de la plage de température garantie: -10°C bis +40°C.

1. PLONGÉE AVEC CETTE MONTRE

- Dans des conditions ou lors d'activités potentiellement dangereuses. Cette montre n'est pas conçue pour être utilisée en cas d'urgences maritimes ou pour éviter des désastres en mer et autres.
- Un substitut de manomètre est nécessaire. Cette montre n'est pas conçue pour mesurer des pressions autres que celles associées à la profondeur de l'eau.
- Plongée dans un environnement enrichi à l'hélium:
Cette montre ne peut pas être utilisée dans un environnement enrichi à l'hélium car ceci pourrait provoquer une défaillance ou une panne.

AVERTISSEMENT

- L'indicateur de décharge de pile est en service: Lorsque la pile est presque épuisée, l'affichage passe automatiquement du profondimètre à celui de l'heure et la trotteuse commence à se déplacer par paliers de 2 secondes.
- Les valeurs affichées par la montre diffèrent fortement de celles d'autres instruments de mesure de profondeur.
- La montre s'arrête ou fonctionne de façon anormale.

2. NOM DES ORGANES

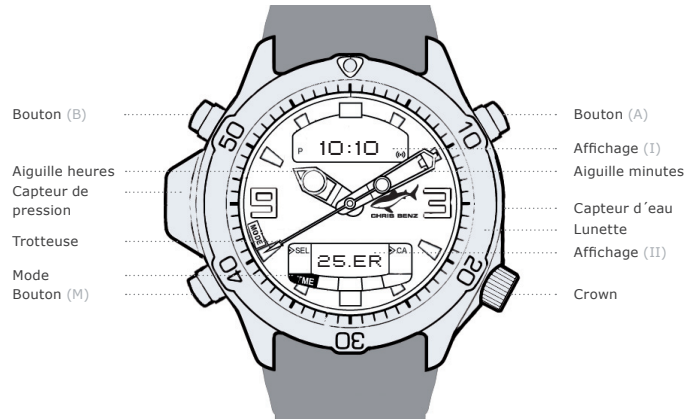

3. CHANGEMENT DE MODE

A partir de tout mode indiqué dans le cadre ci-dessous:

- La montre peut passer au mode Plongée (état Prêt) par poussée sur le bouton (M) pendant 2 secondes ou plus.
- La montre passe au mode Plongée (état Pré) dès que le capteur d'eau est actualisé.



(M)

Mode Heure/Calendrier



Mode Sonnerie

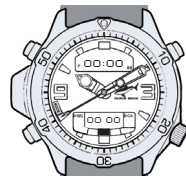

Mode Chronomètre
(état R.A.Z.)



Mode Journal



Mode d'Alarme de
Plongée



Mode Plongée
(état Prêt)

3. CHANGEMENT DE MODE

A chaque poussée sur le bouton (M) l'affichage change au mode suivant comme illustré ci-dessous.

A chaque poussée sur enfoncé tenir le bouton ((M)) le détecteur d'eau est activé („MODE PLONGÉE“).

4. MODE HEURE/CALENDRIER

Affichage numérique (I)
Heures, Minutes,
AM/PM



Affichage numérique (II)
Mois, Date, Secondes ou
mesure de Température

COMMUTATION À L’AFFICHAGE NUMÉRIQUE

- Appuyez sur le bouton (A) et sélectionnez mois/date ou secondes.
- Appuyez sur le bouton (A) pendant 2 secondes ou plus et la mesure de température sera affichée.

Les mesures de température sont effectuées et affichées toutes les 10 secondes pendant 3 minutes.

- La plage de mesure de la température va de -10°C à $+40^{\circ}\text{C}$. Si la montre est portée au poignet lors de la mesure de la température, la chaleur du corps faussera cette mesure. Pour obtenir une mesure précise de la température, retirez la montre du poignet et laissez-la pendant quelques minutes dans l’environnement à mesurer.

4. MODE HEURE/CALENDRIER

MANIPULATION DE LA COURONNE

Pour déverrouiller, tournez la couronne vers la gauche.

Pour verrouiller la couronne dans le sens horaire jusqu’à ce qu’il soit à nouveau dans la situation initiale.

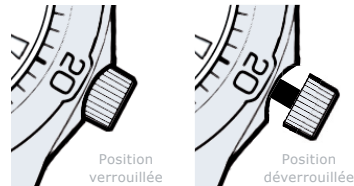

- Ramenez toujours la couronne à sa position originale et verrouillez-la, une fois la montre réglée.
- N’actionnez pas les boutons lorsque la couronne est tirée.
- Ne tirez pas sur la couronne et ne la tournez pas si la montre est mouillée, car une pénétration d’eau pourrait provoquer une défaillance.

5. RÉGLAGE DE LA DATE ET DE L'HEURE

Affichage numérique (I)
Heures, Minutes
AM/PM

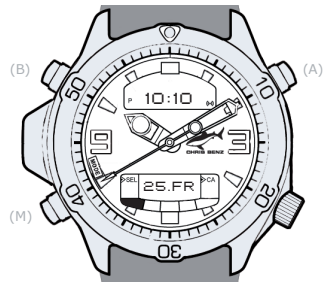

Affichage numérique (II)
Date, Jour ou
Secondes

RÉGLAGE DE L’AFFICHAGE NUMÉRIQUE

- En mode Heure, appuyez sur le bouton (B) 2 secondes ou plus, les secondes clignent et la montre passe à l’état de réglage.
- Pendant que clignent les secondes, appuyez sur le bouton (A) pour ramener à „00” les secondes qui repartent aussitôt.
- A l’état de réglage des secondes (secondes clignotantes), appuyez sur le bouton (B); les chiffres clignotants changent dans l’ordre secondes - minutes - heures - mois - date - année - cycle 12/24 heures. Sélectionnez les chiffres à ajuster.
- Ajustez les chiffres clignotants par poussées sur le bouton (A). (Une poussée maintenue sur le bouton (A) fait avancer rapidement les chiffres clignotants).

5. RÉGLAGE DE LA DATE ET DE L'HEURE

RÉGLAGE DE L’AFFICHAGE ANALOGIQUE

- Dévissez la couronne et retirez-la pour arrêter la trotteuse à la position „0”.
- Tournez la couronne pour amener les aiguilles des heures et des minutes à 1 minute avant l’heure numérique correcte.
- Pour mettre la trotteuse en marche, repoussez la couronne à sa position originale quand les secondes de l’heure numérique „0”.

RÉFÈRENCE: Réglez toujours l’affichage numérique d’abord, puis l’affichage analogique.

GÉNÉRAL

- L’affichage en cycle 12/24 heures permute à chaque poussée sur le bouton (A).
- Si la montre est abandonnée plus de 3 minutes à l’état de réglage, elle repasse automatiquement au mode d’affichage normal de l’heure et l’état de réglage est annulé.
- Une poussée sur le bouton (M) pendant que la montre est à l’état de réglage de l’heure la fait repasser au mode d’affichage normal (retour manuel).
- Comme le réglage du calendrier est automatique, aucun ajustement n’est requis à la fin des mois.

6. LA LUNETTE



Temps
écoulé

TEMPS ÉCOULÉ:

L'exemple indique que 10 minutes se sont écoulées depuis 10h10.



Temps
restant

TEMPS RESTANT:

L'exemple indique qu'il reste encore 10 minutes pour atteindre 10h20.

6. LA LUNETTE

Avec la lunette, vous pouvez rapidement et simplement déterminer le temps de plongée écoulé ainsi que le temps de plongée restant et, ainsi, déterminer le temps total de votre plongée.

DÉFINITION DU TEMPS DE PLONGÉE ÉCOULÉ:

- Au démarrage de votre plongée, positionnez le point phosphorescent de la lunette sur l'aiguille des minutes. Vous allez alors pouvoir lire le temps écoulé par lecture directe sur votre lunette.

DÉFINITION DU TEMPS DE PLONGÉE RESTANT:

- Au démarrage de votre plongée, positionnez le point phosphorescent de la lunette sur le temps de plongée souhaité. Vous allez pouvoir lire le temps restant de votre plongée en lecture directe sur votre lunette.

7. MODE SONNERIE

Affichage numérique (I)
Heure programmée
pour sonnerie



Affichage numérique (II)
Sonnerie
ON/OFF (En/Hors)

PROGRAMMATION DE LA SONNERIE

- En mode Sonnerie, appuyez sur le bouton (B) pendant 2 secondes ou plus, les heures clignotent et la sonnerie affiche „ON” (En) autom.
- Pendant que les heures clignotent, appuyez sur le bouton (A) pour ajuster les heures.
- Appuyez sur le bouton (B); les chiffres clignotants changent dans l'ordre heures - minutes.
- Appuyez sur le bouton (A) pour ajuster les minutes. (Les chiffres clignotants avancent rapidement si le bouton (A) est maintenu enfoncé.)
- Appuyez sur le bouton (B) ou (M) pour terminer le réglage. Le réglage de sonnerie en cycle 12/24 heures est synchronisé au mode Heure/Calendrier.

7. MODE SONNERIE

MISE EN/HORS SERVICE DE SONNERIE

- La sonnerie est mise alternativement en service et hors service par poussée sur le bouton (A).

CONFIRMATION DE LA SONNERIE

- En mode Sonnerie, une poussée sur le bouton (A) pendant 2 secondes ou plus permet d'entendre le son de la sonnerie.

RETOUR AUTOMATIQUE

- Si la montre est abandonnée plus de 3 minutes en mode Sonnerie, elle repasse automatiquement au mode Heure/Calendrier.

RÉFÈRENCE: Prenez garde, car la sonnerie est inopérante en mode Plongée.

8. MODE CHRONOMÈTRE

Affichage numérique (I)
Heures,
Minutes

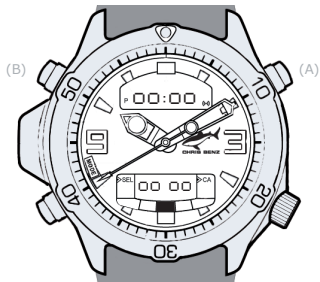

Affichage numérique (II)
Secondes,
1/100 Seconde

GÉNÉRAL

- Le chronomètre peut mesurer jusqu'à 24 heures en unités de 1/100 de seconde.
- L'affichage du chronomètre repasse automatiquement à „00” et s'arrête.

RETOUR AUTOMATIQUE

- Si le chrono est laissé plus de 3 minutes à l'état d'initialisation (R.A.Z.), la montre repasse automatiquement au mode Heure/Calendrier.

RÉFÈRENCE: La permutation à un autre mode est invalidée pendant le chronométrage.

8. MODE CHRONOMÈTRE

UTILISATION DU CHRONOMÈTRE (MESURE NORMALE)

▶ (A) MARCHÉ ▶ (A) ARRÊT ▶ (B) REMISE À ZÉRO

UTILISATION DU CHRONOMÈTRE (MESURE DU PAR ACCUMULATION DU TEMPS ÉCOULÉ)

▶ (A) MARCHÉ ▶ (A) ARRÊT ▶ (A) REPRISE ▶ (A) ARRÊT ▶ (B) REMISE À ZÉRO

↑ Répétition

UTILISATION DU CHRONOMÈTRE (MESURE DE TEMPS INTERMÉDIAIRE)

▶ (A) MARCHÉ ▶ (B) INTERMÉDIAIRE¹ ▶ REPRISE ▶ (A) ARRÊT ▶ (B) REMISE À ZÉRO

↕²

INTERMÉDIAIRE

(1) Changement automatique après 10 secondes.

(2) Si le même bouton (B) est actionné à nouveau pendant l'affichage du temps intermédiaire, le temps intermédiaire suivant est affiché.

9. MODE JOURNAL



GÉNÉRAL

- Des données relatives aux 4 dernières plongées peuvent être mémorisées comme journal par la montre.
- Pour rappeler les données des 4 dernières plongées, appuyez sur le bouton (B). A chaque poussée sur (B), les données de plongée sont affichées dans l'ordre à partir plus récente.

RETOUR AUTOMATIQUE

- Si la montre est abandonnée plus de 3 minutes en mode Journal alors que des données sont affichées, elle repasse automatiquement au mode Heure/Calendrier.

9. MODE JOURNAL

L'UTILISATION DU DONNÉES JOURNAL



RÈFÈRENCE: Quand on effectue une plongée, la plus ancienne donnée parmi les quatre enregistrées est automatiquement effacée. Il est donc recommandé d'inscrire les données sur un registre, par exemple.

9. MODE JOURNAL

CHANGEMENT DE L’AFFICHAGE JOURNAL

A chaque plongée, la montre mémorise automatiquement les 8 types de données suivants, qui peuvent être rappelés dans l’ordre I, II, III et IV comme illustré ci-après.

- Lorsque la montre est changée du mode Chrono au mode Journal par poussée sur le bouton (M), la donnée I est affichée.
- Quand la donnée I est affichée, l’affichage change automatiquement à la donnée II après 2 secondes sans poussée sur le bouton (A).
- A chaque poussée sur le bouton (A), l’affichage de donnée Journal passe au suivant dans l’ordre I, II, III et IV.

RÉFÈRENCE: Dans certains cas rares, alors même que le capteur détecte des traces d’eau et que la montre est placée en mode Plongée (état prêt à la plongée), il peut arriver que l’affichage log I ne passe pas automatiquement à l’affichage log II. Dans ce cas, appuyer sur le bouton (A) pour changer l’affichage.

9. MODE JOURNAL

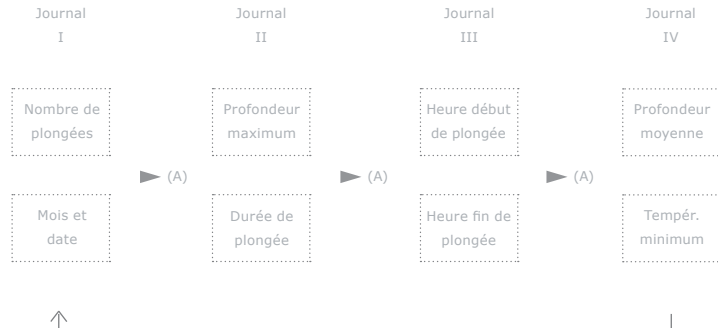

9. MODE JOURNAL

NOMBRE DE PLONGÉES

- Le nombre de plongées effectuées pendant un jour donné.
Un maximum de 9 plongées peut être compté. Le nombre revient chaque jour à zéro.

MOIS ET DATE DE PLONGÉE

- Le mois et la date où a eu lieu la plongée.

PROFONDEUR MAXIMUM

- La profondeur maximale atteinte pendant une plongée.

DURÉE DE PLONGÉE

- La durée totale pendant laquelle le plongeur reste immergé à plus de 1 mètre. S'il retourne dans l'eau à plus d'1 mètre dans les 10 minutes après que la profondeur est devenue, inférieure à 1 mètre, le calcul de la durée de plongée reprend au moment où la mesure est arrêtée et la durée cumulée est successivement enregistrée.

HEURE DÉBUT DE PLONGÉE

- Le moment où la profondeur de plongée atteint 1 mètre.

9. MODE JOURNAL

HEURE FIN DE PLONGÉE

- Le moment où la profondeur de plongée devient inférieure à 1 mètre.

PROFONDEUR MOYENNE

- La moyenne des profondeurs d'une plongée.

TEMPÉRATURE MINIMUM

- La température la plus basse enregistrée pendant une plongée.

RÉFÉRENCE: Ces données Journal sont affichées séparément comme I, II, III et IV.

9. MODE JOURNAL

POUR EFFACER TOUTES LES DONNÉES JOURNAL

- Appuyez simultanément sur les boutons (A) et (B) pendant 2 secondes ou plus et toutes les données Journal seront effacées.

SI L'INDICATION DE PROFONDEUR CLIGNOTE

- C'est que les données Journal sont erronées.

SI L'INDICATION „ER” (ERREUR) APPARAÎT

- C'est que les données Journal sont erronées.

P. effacer toutes l. données J.

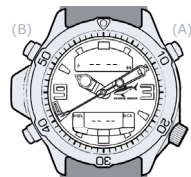

104

Profondeur clignote



„ER” (Erreur) indication



10. MODES D'ALARME DE PLONGÉE

Affichage numérique (I)

Alarme de
profondeur

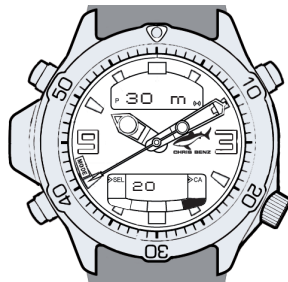

Affichage numérique (II)

Alarme durée
de plongée

FONCTION ALARME DE PROFONDEUR

- Quand la profondeur programmée est atteinte pendant une plongée, l'alarme retentit pendant 15 secondes. La plage de réglage de l'alarme de profondeur va de 1 mètre à 80 mètres (par paliers de 1 mètre). Si vous continuez la plongée au-delà de la profondeur programmée, l'alarme retentira de façon répétée à chaque minute. Le nombre d'activations de l'alarme peut être réglé de 0 à 5 minutes ou à chaque minute. Le nombre d'activations de l'alarme pendant une plongée est défini par la montre. Par exemple, si le nombre de fois est réglé à „1”, l'alarme retentira une fois seulement pendant une plongée.

FONCTION ALARME DE DURÉE DE PLONGÉE

- Lorsqu'est atteinte la durée programmée pour une plongée, l'alarme retentit pendant 15 secondes. Cette alarme ne se répète pas.

105

10. MODES D'ALARME DE PLONGÉE

Affichage numérique (I)
Alarme de
profondeur

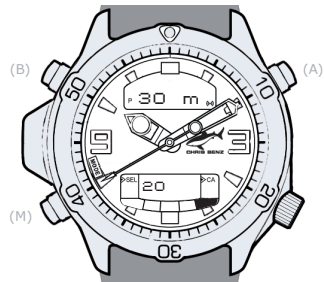

Affichage numérique (II)
Alarme durée
de plongée

RÈGLAGE ALARME DE PROFONDEUR/DURÉE DE PLONGÉE

- Appuyez sur le bouton (B) pendant 2 secondes ou plus pour passer au mode de réglage alarme de plongée (la valeur de profondeur programmée clignote). A ce stade, l'affichage numérique (II) passe de l'indication d'alarme de durée de plongée à l'indication du nombre d'activations de l'alarme.
- En appuyant sur le bouton (A), programmez la profondeur de plongée à laquelle l'alarme devra retentir. A chaque pousée sur le bouton (A), la profondeur augmente de 1 mètre, jusqu'à un maximum de 80 mètres. Quand cette valeur maximum est dépassée, l'indication revient à 1 mètre.

RÉFÈRENCE: Une pousée maintenue sur le bouton (A) fait changer les chiffres rapidement.

10. MODES D'ALARME DE PLONGÉE

- Appuyez sur le bouton (B) pour passer au mode de réglage du nombre d'activations de l'alarme (le nombre préalablement programmé clignote).
- Programmez le nombre d'activations de l'alarme change dans l'ordre suivant ON - OFF - 1 - 2 - 3 - 4 - 5. ON: L'alarme de profondeur retentira à chaque minute si la profondeur de plongée programmée est dépassée.
OFF: L'alarme de profondeur est mise hors service.
- Appuyez sur le bouton (B) pour passer au mode de réglage d'Alarme de durée de plongée (la valeur programmée comme durée précédente clignote).
- Programmez la valeur pour l'alarme de durée de plongée en appuyant sur le bouton (A). La valeur pour l'alarme de durée de plongée change dans l'ordre cyclique suivant -- - 05 - 10 - 15 - 20 - 25 - ... - 95 - --.
- Appuyez sur la bouton (B) ou (M) pour terminer les démarches du réglage.

RÉFÈRENCE: Il se peut que les alarmes soient difficiles à entendre selon l'environnement (tel que le son des bulles d'air) et des conditions d'utilisation de la montre. Soyez prudent lors de leur emploi.

11. MODE PLONGÉE

Quel que soit son mode, la montre passera au mode Plongée et l'affichage changera (Prêt) par une poussée sur le bouton (M) pendant 2 secondes ou plus. Si l'affichage (Prêt) obtenu de cette façon est abandonné pendant 60 minutes, il repassera alors automatiquement au mode précédent.

Un des 3 affichages suivants est obtenu en mode Plongée:

Affichage (Prêt)



108

- Le témoin DIV clignote.
- Si (M) est actionné plus de 2 secondes, la montre repasse au mode Heure/Calendrier.

Valeur de mesure de profondeur



- Pendant la poussée sur le bouton (A), la profondeur maximum et la température de l'eau sont affichées.

11. MODE PLONGÉE

GÉNÉRAL

- Quand une profondeur de 1 mètre est atteinte après le début de la plongée alors que la montre affiche (Prêt), l'affichage passe automatiquement aux valeurs de mesure de profondeur.
- Si la profondeur de plongée se réduit à moins de 1 mètre, l'affichage passe automatiquement à Valeur 0m après mesure de profondeur. Si le plongeur passe à nouveau en dessous de 1 mètre dans les 10 minutes, le calcul de la durée de plongée reprend.
- Si le bouton (M) est actionné plus de 2 secondes pendant l'affichage valeur 0m après mesure de profondeur, la montre repasse au mode Heure/Calendrier.

Valeur 0m après mesure de profondeur

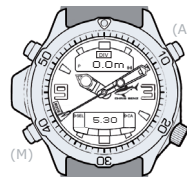

- Pendant que le bouton (A) est actionné, la profondeur maximum et la température minimum de la plongée sont affichées.

Mode Heure/Calendrier



109

11. MODE PLONGÉE

PROFONDEUR

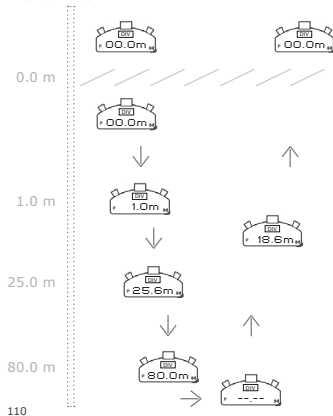

MESURE DE PROFONDEUR

- La profondeur de plongée est mesurée chaque seconde et la valeur de la profondeur est affichée.
- Unité de mesure de la profondeur: 0.1m
- Plage de mesure: 1.0m à 80.0m
- Si la profondeur de plongée est inférieure à 1 mètre, l'indication est 00.0m.
- Si la profondeur de plongée dépasse 80 mètre, l'indication est --.--m.

RÈFÈRENCE: Si „ER” (Erreur) clignote comme valeur de profondeur, C'est le signe que la mesure est erronée.

11. MODE PLONGÉE

PROFONDEUR

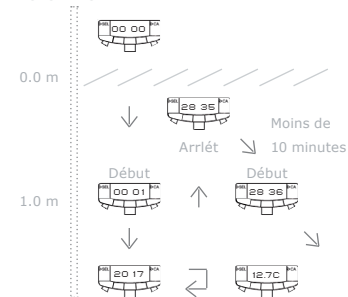

RÈFÈRENCE: Si le bouton (A) est maintenu enfoncé pendant l'affichage de durée de plongée, la valeur de température de l'eau est affichée à la place de la durée de plongée.

MESURE DE LA DURÉE DE PLONGÉE

- Quand la profondeur de plongée atteint 1.0 mètre, la mesure de la durée de plongée commence. Elle s'arrête quand la profondeur redevient inférieure à 1.0 mètre. Si la profondeur de plongée dépasse 1.0 mètre dans les 10 minutes qui suivent la fin d'une plongée, la durée de plongée reprend à partir du moment où la mesure avait été arrêtée et la durée cumulée est successivement enregistrée.

MESURE DE LA TEMPÉRATURE DE L'EAU

- La mesure de la température de l'eau commence 1 minutes après qu'une profondeur de 1.0 mètre a été mesurée et la valeur est affichée. Ensuite, la température est mesurée chaque minute.
- Unités de mesure de température de l'eau: 0.1°C
- Plage de mesure: -10°C à +40°C

12. DIVERSES FONCTIONS D'ALERTE

PROFONDEUR

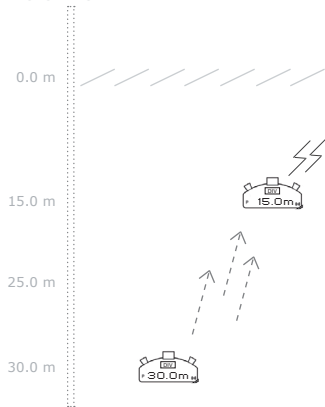

ALERTE DE VITESSE DE REMONTÉE

- Si la vitesse de remontée dépasse 1.5 mètre en 10 secondes pendant une plongée, l'alarme retentit pendant plus de 10 secondes en guise d'avertissement.

RÉFÈRENCE: Cette montre est dotée de diverses fonctions d'alerte, dont l'utilisation est recommandée pour renforcer la sécurité pendant la plongée.

12. DIVERSES FONCTIONS D'ALERTE



ALERTE DE PROFONDEUR ANORMALE

- Si un changement de profondeur supérieur à 4 mètres par seconde se produit, le témoin „ER” (Erreur) apparaît et clignote sur l'affichage numérique (II). Si le capteur est défectueux, le témoin „ER” (Erreur) apparaît même si la montre est utilisée à terre.



ALERTE DE VÉRIFICATION DU CAPTEUR D'EAU

- Si le capteur d'eau est actualisé et que la montre se trouve au mode Pongée avec indication (Prêt) mais qu'aucune action n'est prise pendant plus d'une heure, le message „CHECK” apparaît sur l'affichage numérique (II) en guise d'alerte. Dans ce cas, il peut y avoir de la saleté ou de l'eau sur le capteur. Enlever toutes les adhérences du capteur, essuyer l'eau de la surface et le sécher suffisamment.

13. ÈLIMINATION DES DÈFAUTS

LA TROTTEUSE SE DÈPLACE À INTERVALLES DE 2 SECONDES

Ce mouvement de la trotteuse se produit pour signaler que la pile est presque èpuisèe. Dans ce cas, remplacez la pile le plus tôt possible. La montre conserve sa précision dans ce cas. Notez cependant que les fonctions suivantes sont inhibèes quand cette fonction d'avertissement est en service:

- Aucune sonnerie ou alarme ne retentit.
- La permutation au mode Plongèe avec affichage (Prèt) est impossible.
- En mode Plongèe avec affichage (Prèt), la permutation aux (Valeurs de mesure de profondeur) est impossible.
- Quand les (Valeurs de mesure de profondeur) sont affichèes, les alarmes de plongèe ne retentissent pas. Arrêtez immédiatement la plongèe.
- Quand les (Valeurs de mesure de température) sont affichèes, là montre repasse à l'état antèrieur.
- Si l'alerte de vérification du capteur d'eau est affichèe, l'affichage d'alert est invalidé.

13. ÈLIMINATION DES DÈFAUTS

LA PERMUTATION EST IMPOSSIBLE DU MODE PLONGÈE AVEC AFFICHAGÈ (PRÈT) OU (VALEUR 0M APRÈS MESURE DE PROFONDEUR) AU MODE HEURE/CALENDRIER SI LA LECTURE DE PROFONDEUR EST SUPÈRIEURE À 1 MÈTRE BIEN QUE LA MONTRE SOIT UTILISÈE Á TERRE

Dans ce cas, effectuez une („TOTAL DE LA PROVISION“) en consultant la page 116. Si l'atfichage est changè à l'état antèrieur du mode Plongèe avec atfichage (Prèt) ou au mode Heure/Calendrier alors que la couronne est retirèe, il n'y a pas de problème. Si le changement de mode n'est pas possible, effectuez une total de la provision.

DÈFAILLANCE D'AFFICHAGE NUMÈRIQUE

L'atfichage numérique de la montre peut parfois s'avèrer dèfaillant par suite d'un fort impact ou de la présence d'èlectricitè statique. Dans ce cas, effectuez une („TOTAL DE LA PROVISION“).

APRÈS UN REMPLACEMENT DE LA PILLE

Quand la pile a ètè remplacèe, effectuez une („TOTAL DE LA PROVISION“).

14. TOTAL DE LA PROVISION

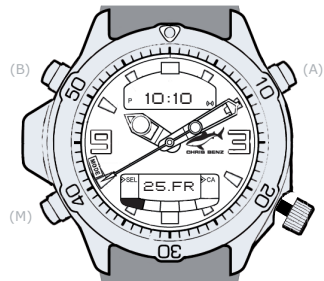

PROCÉDER

- Retirez la couronne.
- Appuyez simultanément sur les trois boutons (A), (B) et (M), puis relâchez-les.
- Repoussez la couronne à sa position normale (poussez et tournez).

Si la sonnerie retentit 2 fois, la initialisation générale est effectuée.

RÉFÈRENCE: Comme toute les données mémorisées sont effacées après cette initialisation générale, il faudra réajuster correctement chaque mode.

15. LA PILE

LA DURÉE DE VIE

- La durée de vie de la pile est d'environ 2 ans.

UTILISER LA PILE

- Il est nécessaire à votre revendeur, afin de vérifier le bon fonctionnement de votre montre, de mettre la pile en route. Il se peut alors que la pile n'atteigne pas l'autonomie normale de 2 ans.

REPLACEMENT DE LA PILE

- Veuillez obligatoirement faire remplacer la pile auprès d'un revendeur agréé CHRIS BENZ, ou auprès de notre service client CHRIS BENZ.
- Il est fortement conseillé de faire contrôler l'étanchéité de votre montre lors du remplacement de la pile, voir de procéder au remplacement des joints.
- Le remplacement de la pile ne peut pas être pris en charge par la garantie. Donc, il sera à votre charge même si la pile n'atteint pas sa durée de vie standard d'environ 2 ans.

16. TABLE DE DÉCOMPRESSION

(1)

| DEPTH.m | N.D.TIME |
|---------|----------|
| 12 200 | 30 25 |
| 15 100 | 33 20 |
| 18 60 | 36 15 |
| 21 50 | 39 10 |
| 24 40 | 42 10 |
| 27 30 | 45 5 |

RÉFÈRENCE: Ces valeurs ne sont qu'indicatives, cette table de décompression ne peut pas remplacer un ordinateur de plongée!

Sur le bracelet caoutchouc est imprimée une table de décompression selon le „American Navy Diving Manual“.

Le temps zéro est lors d'une plongée avec table à air comprimé plongée de décompression spécifié par le périphérique, la période de temps pendant laquelle vous pouvez retourner sans décompression (persistance temporelle à une profondeur donnée) à la surface de l'eau. Le plus profond de vous plonger, plus le temps zéro.

ESEMPL (1): Profonde 27 mètres = 30 minutes
Séjour sans décompression

17. INFORMATION / DISPLAY ABRÉVIATIONS

- Durée de vie de la pile: environ 2 ans
- Température d'utilisation: -10°C à +40°C
- Alarme de profondeur: 1.0m à 80.0m
- Précision horaire: +/- 20 secondes/mois (à la température normale de +5°C à +35°C)
- Précision de mesure de profondeur: +/- valeur affichée X 3 % + 30cm
- Précision de valeur de température: +/- 3°C entre -5°C à +14°C; +/- 2°C entre 15°C à +40°C
- Etanchéité jusqu'à 20 bars (environ 200 mètres) selon la norme ISO2281

1. MODE HEURE/CALENDRIER: „SEL“=„Select“ (Modifier/Continuer sur les boutons à (A) et (B))
2. MODE SONNERIE: „SEL“=„Select“ (Modifier/Continuer sur les boutons à (A) et (B))
3. MODE CHRONOMÈTRE: „STA“=„Start“ (Lancer le chronomètre)
4. MODE JOURNAL: „SEL“=„Select“ (Modifier/Continuer sur les boutons à (A) et (B)), „FIN“=„Finish“ (Fin de plongée), „MAX“=„Maximum Depth“ (La profondeur maximale), „AV“=„Average Depth“ (Profondeur moyenne), „MIN“=„Minimum water temperature“ (Minimal temperature de l'eau), „CA“=„Change Log“ (Changement de protocole)
5. MODES D'ALARME DE PLONGÉE: „SEL“=„Select“, (Modifier/Continuer sur les boutons à (A) et (B))

SHARK PROOF.

CHRIS BENZ Watches Intl.
SCHWIEBERDINGER STR.105
D-70825 KORNTAL-MÜNCHINGEN
PHONE (+49) 711 234999 - 2
FAX (+49) 711 234999 - 1

info@chrisbenz.de
www.chrisbenz.de